

Ejercicio 1

Dibuja las vistas de las piezas que se muestran a continuación con escuadra y cartabón. Cuando termines acótalas y repasa con el lápiz de mina blanda. Cada pieza en un folio independiente.

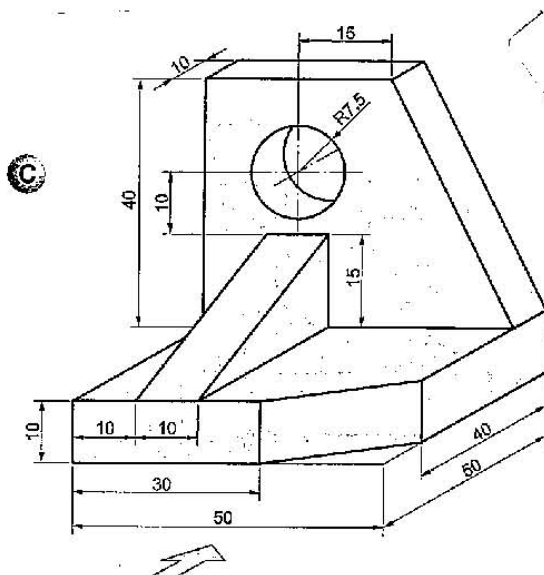
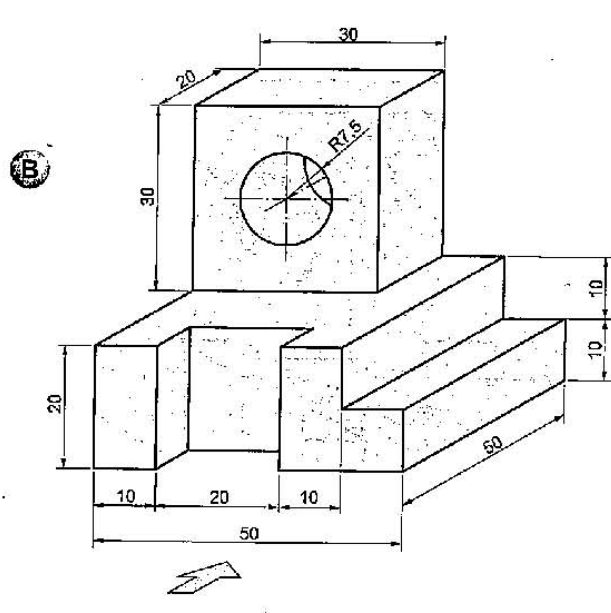
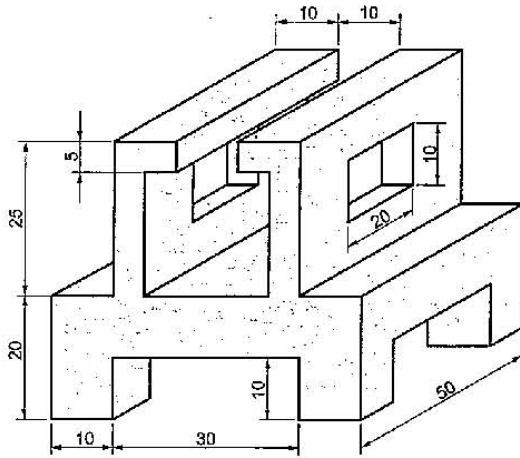

Ejercicio 2

Dibuja la perspectiva isométrica de la figura con escuadra y cartabón

